

4 Moulding

benodigdheden voor kunststofverwerking

De Scheper 319 /1, 5688 HP Oirschot Nederland mouldshop@4moulding.nl www.4moulding.nl www.mouldshop.nl 0031 (0)499 550520

Werkplaatsinrichting

- Matrijtsafels
- Werkbanken

Dé ideale manier om eenvoudig, veilig en snel openen en draaien. Met meerdere opties naar uw wensen uit te breiden.

Voor meer info bezoek mouldshop.nl of neem contact met ons op.



Optie:
Hydraulisch
(handbediend)
opening systeem

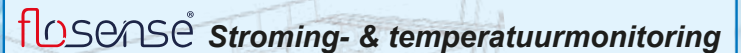
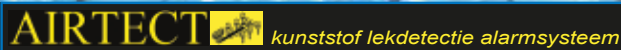
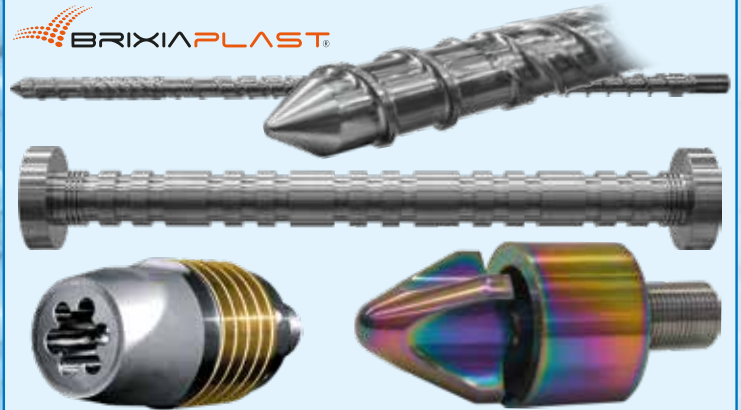
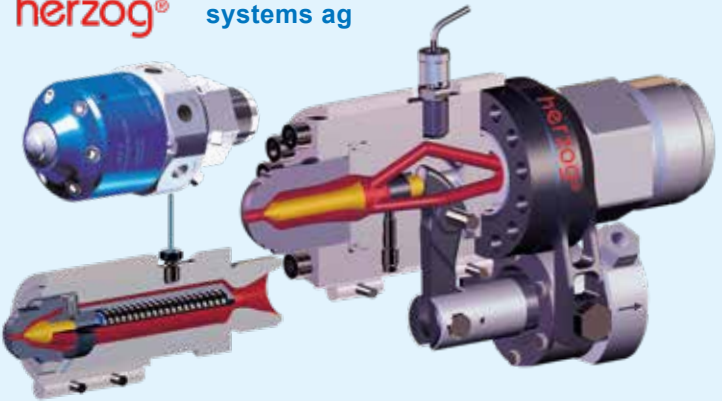

4Moulding biedt apparatuur, machinedelen, hulp- en verbruiksmiddelen.

Hotrunner controllers

Compact en smart controllers voor 6 of 12 zones. Door nauwkeurige controle van de temperatuur in het hotrunnersysteem, wordt productie-efficiëntie verbeterd, productiekosten verlaagd, stabiliteit en kwaliteit gegarandeerd tijdens het spuitgietproces.

- Thermokoppel type J/K
- Temperatuur unit: °C/°F
- Temperatuur PID-regeling
- Selecteerbare warmte mode
- Maximale vermogen 15 Ampère voor elke zone
- Triggermodi voor nuldoorgang/fasehoekuitgang
- Automatische detectie frequentie stroomvoorziening
- Actuele detectie en weergave
- Uitvoer met automatische/handmatige instelling
- Softstart voor ontvochtiging
- Opstart boost
- Stand-by
- Uitgangsmodus: stop/handmatig/slave/continu
- Overbelastingsbeveiliging elektrisch
- Overbelastingsbeveiliging verwarmingsvermogen
- Beveiligingsmodus stroombron bij verkeerde invoer
- Automatische uitschakeling bij abnormale situaties
- Snelle zekering voor bescherming TRIAC



Hotrunner controllerunit
12 zones.



Hotrunner controllerunit
6 zones.



Hotrunner aansluitkabel inbegrepen.

Hotrunner controller units

Modulaire hotrunner controller, compleet geleverd met industrie-standaard controle modules.

- Droging- Soft Start
- Drie-voudig LED-display
- Auto/Handmatig output functie
- PID-Auto tune temperatuur controle
- Max stroom output 15A
- Actuele waarde display
- Uitgangsvermogen percentage uitlezing
- Thermokoppel J/K type
- Temperatuur schaal °F/°C schakelbaar
- Selecteerbare alarmmodi
- Fase hoek output mode
- Zero cross uitgang modus
- Vermogen frequentie auto-detectie (50/60Hz)
- Zekering defect indicator
- Heater defect detectie
- Thermokoppel fout detectie
- Thermokoppel polariteit detectie
- Actuele monitoring display



Hotrunner regelaars

De geavanceerde Mouldpro modules bieden naast alle bekende standaard monitoring de volgende kenmerken:

- Droging- soft start
- Drie-voudig LED-display
- Auto/Handmatig output functie
- Max stroom output 15A
- Actuele waarde display
- Thermokoppel J/K type
- Selecteerbare alarmmodi
- Zekering defect indicator
- Fase hoek output mode
- Heater defect detectie
- Zero cross uitgang modus
- PID-Auto tune temperatuur controle
- Uitgangsvermogen percentage uitlezing
- Temperatuur schaal °F/°C schakelbaar
- Vermogen frequentie auto-detectie (50/60Hz)
- Thermokoppel fout detectie
- Thermokoppel polariteit detectie
- Actuele monitoring display



Hotrunner regelaar 6 zones.



Achteraanzicht regelaar 6 zones.



Hotrunner regelaar 12 zones.

Achteraanzicht regelaar 12 zones.



Hotrunner regelaar aansluitkabel.

Compatibel en dus uitwisselbaar met modules van o.a. Hasco, Strack Norma, DME, Yudo, Athena.

Kabels



Stroom
multi-aderig

Multi-aderige stroomkabel

Soepele kabel, geschikt voor gebruik met onder andere hotrunners.
Kabel 1,5 mm², 16A. Genummerde aders, Groen/Geel aarde.
Aantal aders: 16+E 8 zones, 24+E 12 zones.
Rol 20 meter.



Thermovoeler
multi-aderig

Multi-aderige thermovoelerkabel

Multi-aderige kabel, ideaal voor onder andere verbindingkabel tussen hotrunner matrijs en hotrunner besturing in spuitgietmatrijzen.
Kabel type J Fe/Cu-Ni gedraaid. DIN standaard kleuren (zwart/wit), genummerde aders.
TF08 voor 8 zones, TF12 voor 12 zones. Met afscherming.
Rol 20 meter.



Multiflex combi

Multiflex stroom- thermovoelerkabel

Extreem flexibele stroom- en thermovoelerkabel.
Kabel 1,5 mm², 16A. DIN standaard kleuren (zwart/wit), genummerde aders. Mantel en aarde. Voor 6 zones.
Rol 20 meter.



1-Zone stroomkabel, warmtebestendig

Hoge temperatuur stroomkabel

Stroomkabel voor hoge temperatuur toepassingen waaronder aansluiting/verlenging van aansluitkabels voor verwarmingselementen aan spuitgietcilinder, spuitneus, extrusie cilinder of thermovormmachine.
3x 0,75 mm². Nikkelgeleiders, geïsoleerd met glasvezel geïmpregneerd in siliconenhars. Metalen, gegalvaniseerde geweven mantel.
Aantal aders: 2+E 1 zone. Werktemperatuur max. 320°C.
Rol 25 meter.



1-Zone thermovoelerkabel, warmtebestendig

Hoge temperatuur thermovoelerkabel

Thermovoelerkabel voor hoge temperatuur toepassingen.
2x 0,5 mm² (zwart/wit).
RVS omvlochten.
Aantal aders: 2, 1 zone.
Werktemperatuur max. 250°C.
Rol 25 meter.



Voorbeeld 3x 24P gecombineerd op Arburg naar 4x 24P gescheiden op matrijshuis.

Hotrunner kabels en verlopen op maat

Helaas is er niet slechts één standaard wat betreft aansluitprincipe voor hotrunners. Er zijn fabrikanten die voor stroom en voor thermovoelers gescheiden kabels en stekkers als standaard hanteren. Andere gebruiken combinatie kabels en stekkers voor stroom en voelers. Daarnaast zijn er verschillen in het aantal zones en type stekkers en in de specifieke aansluitingen op de matrijs, in de kabelstekkers en de hotrunnerbesturing of machine.
Verder varieert de gewenste of vereiste lengte van de verbindingkabels. Op Mouldshop.nl vindt u alle stekkers en kabels.

4Moulding biedt maatwerk en kan de juiste kabel en stekkers voor u verzorgen. Wij hebben ruime ervaring in het samenstellen en produceren van aansluitkabels naar uw specifieke toepassing en situatie.



Kabelsnijtang

- Gemaakt van koolstofstaal
- Heavy duty kabelsnijder, tot 60 mm koperdraad
- Gemakkelijk knippen van harde kabel
- Lengte: 240 mm



Draadstripper

- SK7 hoogwaardig koolstofstaal
- Hardheid: 48-51
- Voor draad: 0,8, 1, 1,3, 1,6, 2, 2,6 mm (AWG 20, 18, 16, 14, 12, 10)
- Materiaal handvat: PVC
- Materiaal stripper: SK7 Koolstofstaal

Hotrunner thermovoeler

- Diameter stift 1 mm, 1,5 of 2,5 mm.
- Lengte stift 50, 100, 150 of 200 mm.

Uitwisselbaar met identieke thermovoelers van o.a. DME, Yudo, Athena, Günther, Hasco, Strack Norma, et cetera.



Thermovoelers

- Diverse modellen



Verwarmingselementen

Spuitneus verwarmingselementen, ook met geïntegreerde thermovoeler. Hoge kwaliteit verwarmingsband met mineraal geïsoleerde (mica) constructie voor een lange levensduur.

- Vloeistofdichte uitvoering
- Kabel exit naar specificatie
- Spanning 230-240 Volt
- Kabel RVS omvlochten
- RVS uitvoering

Op bestelling maatwerk leverbaar.



Spuitneus verwarmingselement

- Spanning 230-240 Volt
- Hoge Watt-dichtheid tot 6 W/cm²
- Kabel RVS omvlochten
- RVS uitvoering
- Standaard geïntegreerde aarding



Temperatuurmeters





Voor temperatuurmeting van o.a. cilinder, matrices en spuitkop. Met aansluiting voor één of voor twee temperatuurvoelers.

- Contactvoelers
- Magneetvoelers
- Insteekvoelers voor de smelt of vloeistoffen
- Infrarood contactloze meting

Stromingsmonitor



floSense 1.0

-  DRUK
-  TEMPERATUUR
-  STROMING
-  BTU/kW verwarmings-/koelvermogen

FloSense 1.0; uniek, betaalbaar en flexibel systeem, speciaal voor het bewaken, meten en monitoren van de stroming, temperatuur en druk in ieder koelcircuit. De basis wordt gevormd door de FS-T400 controller met gebruiksvriendelijk touch display. FloSense is uitgerust met stromingsindicatie voor het controleren van het koelcircuit. FloSense toont liters/ minuut, T, ΔT , P, ΔP . Alarm-uitgang met instelbare tolerantie. Berekent Reynolds-waarde (laminair c.q. turbulent), BTU koelvermogen/kW verwarmingsvermogen. De gegevens kunnen worden geëxporteerd en opgeslagen. FloSense is met behulp van de bijgeleverde beugel snel en eenvoudig te plaatsen. Ook kan FloSense door middel van geïntegreerde magneten aan de machine worden geplaatst. Sensor type FS meet stroming, temperatuur en druk tot 200 liter per minuut. De sensor type PS meet temperatuur en druk. De maximale temperatuur is 120 °C en de maximale druk is 10 bar.

FloSense Cart

De FloSense "cart" is dé oplossing voor flexibel gebruik van uw verdeelstukken. De mobiele kar is voorzien van vier roterende zwenkwielletjes waardoor de kar gemakkelijk te verplaatsen is. Twee van deze wielletjes zijn vergrendelbaar.



Uitgevoerd in roestvast staal.

floSense 2.0



Met 7" Touch display
Voor montage in bestaande circuits/verdelers

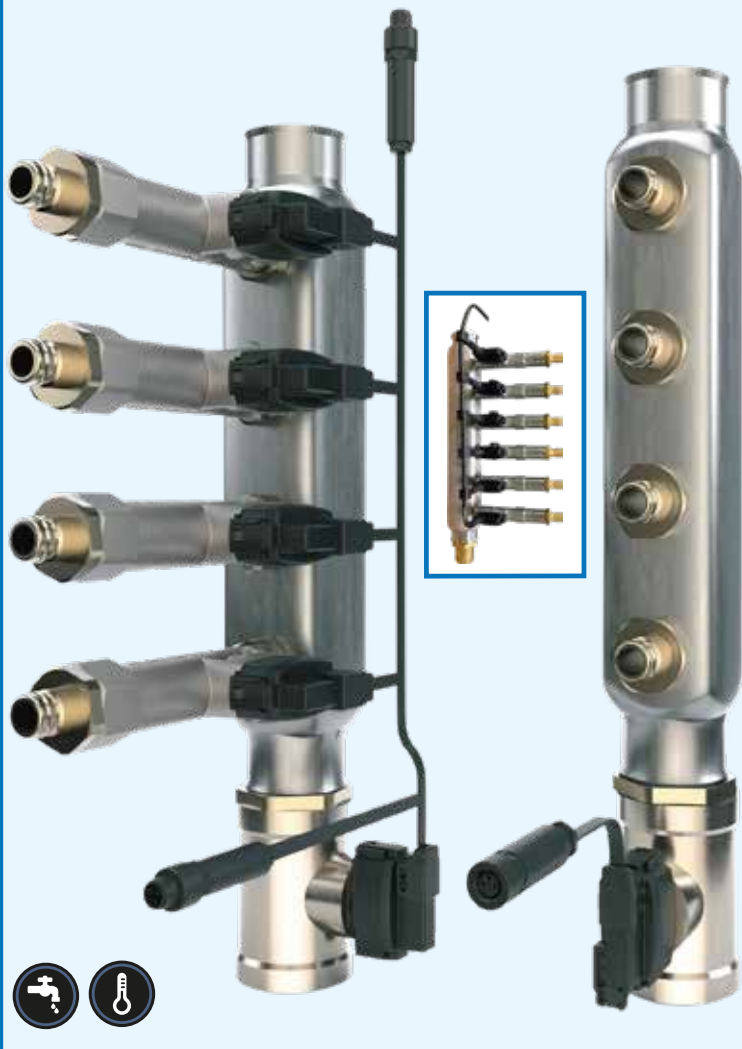

FloSense 2.0 manifold

Roestvast stalen verdeelstukken met geïntegreerde stromingssensoren. De FloSense 2.0 is de perfecte keuze als de ruimte beperkt is en u maximale flexibiliteit wilt bij het ontwerpen van uw waterdistributie. Deze oplossing kan tot 48 circuits en tot 4 x 2 verdeelstukken aan.

Industrie 4.0 gereed!

flosense 3.0

Digitale flowregelaar

- Vervangt traditionele stroomregelaars
- Gunstig geprijsd
- Eenvoudige Plug & Play
- Druk, Strooming en Temperatuur
- Alarm uitgang
- Gegevensopslag en -export
- Tot 12 kanalen/circuits
- Strooming 0,6-12/1-20/2-40 ltr/m
- Druk tot 10 bar
- tot 120 °C

Industrie 4.0 gereed!



flosense 4.0

Digitale flowmonitor

- Ultra compact design
- Corrosiebestendige constructie (messing/RVS)
- Lekvrije gesmede modules
- Geïntegreerde dubbele actie regelkleppen
- Werktemperatuur tot 160 °C (standaard 120 °C)
- OPC-UA Euromap-interface
- Tot 48 kanalen (4 verdeelstukken)
- 7" Touch display
- Strooming 0,6-12/1-20/2-40 ltr/m

Industrie 4.0 gereed!



FloSense 4.0 met 7" touch display



Stromingsmeter

- Geïntegreerde temperatuurmeting
- Instelbare alarmgrens voor stroming en temperatuur
- Max. 12 bar. Max. +90 °C

Opties:

- Voeding 230/24V, met M12 aansluiting
- Voeding 230/240/24V DIN Rail
- Verbindingskabel met M12 connector

1-20, 2-40 of 5-100 liter per minuut



Plaatsing stromingsmeter



Thermische camera's DT-870 en DT-980

Met deze warmtebeeldcamera's is het eenvoudig om nauwkeurige, betrouwbare en snelle temperatuurmetingen te doen.

De camera maakt gebruik van point-and-shoot-infrarood technologie om hoogwaardige thermische beelden te produceren die op het TFT-scherm worden weergegeven.

Ideaal om de temperatuurhuishouding van matrijzen te inspecteren. Onderbreek de productie, maak een opname en zie waar warmteconcentraties zitten.

De ingebouwde LED-zaklamp is handig bij het werken in donkere en onverlichte inspectieomgevingen.

Batterijduur van 8 uur met oplaadbare batterij en automatische uitschakeling.

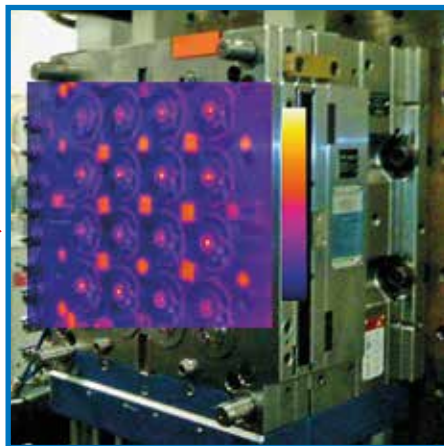

Gebruikmaking van een warmtebeeldcamera



DT-870



DT-980

Stekkers en behuizing



Vocht-/restvochtmeter MMB65

De MMB65 vochtmeter/restvochtmeter maakt vochtanalyses van kunststof granulaat. Eenvoudig te bedienen. Snelle en nauwkeurige metingen.

- USB poort voor geheugenkaart en USB i/o interface
- RS-232 interface
- Automatische test-start instelling voor als deksel is gesloten
- Ingebouwd geheugen voor opslag
- Groot verlicht scherm met dubbele tekstinstructies



Compact weegschaal

Ideaal om snel en nauwkeurig kwaliteitscontrole uit te voeren.

- Voor wegingen tot 2000 gram
- Externe kalibratie
- Auto slaap en uitzet functie om de batterij te besparen
- Lage batterij indicatie
- AC adaptor
- RVS pan
- Kensington slot
- Gekleurd en geseald toetsenbord



Precisie weegschaal

Weegschaal voor het nauwkeurig wegen van onderdelen.

- Verlicht LCD scherm
- Kleur gelabelde knoppen
- Niveau indicator met verstelbare voetjes
- Verwijderbare kap meegeleverd
- Robuuste metalen behuizing
- Geseald toetsenbord
- Externe kalibratie
- Weegplateau lifter om gemakkelijk monsters te verwijderen



Matrijsprays



Spuitbushouders RVS, voor 2, 3 en 4 bussen

Voedselveilige sprays



Spuitbus 500 ml

- MCD501FG Matrijsontvetter - snel drogend
- MRN501FG Siliconenvrij lossingsmiddel
- MPW501FG Anti corrosie Wax helder
- MPB501FG Anti corrosie Wax blauw
- MFC502FG Antistatische schuimreiniger
- MPR502FG Matrijsreiniger Polymeerverwijderaar

Spuitbus 500 ml

- MFC501 Antistatische Multi purpose schuimreiniger
- MCD551 Matrijsontvetter (citroengeur)-traag drogend
- MCD501 Matrijsontvetter-snel drogend
- MPW501 Anti corrosie Wax helder
- MPG501 Anti corrosie Wax groen
- MRN501 Siliconenvrij lossingsmiddel
- MRS501 Siliconen lossingsmiddel
- MPR501 Polymeerverwijderaar-matrijsreiniger
- MEL501 Uitwerperpen smeermiddel
- MWD501 Smeermiddel

Slangen



Type slang	Max. temp.	Bar	Diameter	Water	Olie
1 PVC Transparant PVC, met kruislings geweven polyester wapening.	+60 °C	15	inw. Ø 10-13-19 mm uitw. Ø 16-19-26 mm	v	
2 EPDM- G Rubber slang voor algemeen gebruik.	+90 °C (100 °C piek)	15	inw. Ø 10-13-19-25-38 mm uitw. Ø 16.5-21-27-35-48 mm	v	
EPDM- E Rubber slang voor gebruik bij hogere temperaturen.	+140 °C (164 °C piek)	15	inw. Ø 10-13-19 mm uitw. Ø 16.5-21-27 mm	v	
EPDM- PUSH ON Rubber slang voor gebruik bij hogere temperaturen. Bij gebruik van push-on slang in combinatie met push-lock koppelingen zijn geen slangklemmen e.d. vereist.	+125 °C (164 °C piek)	28	inw. Ø 10-13 mm uitw. Ø 16-20 mm	v	v
3 NBR Rubber slang, uitsluitend geschikt voor olie. Zwarte uitvoering.	+150 °C	15	inw. Ø 10-13 mm uitw. Ø 16.5-20 mm		v
4 Siliconen RVS gewapende siliconen slang voor gebruik bij water en licht chemische vloeistoffen. Bijzonder flexibel.	+170 °C	15	inw. Ø 10-13 mm uitw. Ø 15-19 mm	v	
5 FKM RVS gewapende viton slang voor gebruik bij water, olie en chemische vloeistoffen.	water +140 °C olie +200 °C	15	inw. Ø 10-13 mm uitw. Ø 15-19 mm	v	v
6 PTFE assemblages Super buigzame RVS gewapende slang, met wartels. Lengte 300-2000 mm.	+260 °C	20	inw. Ø 10-13 mm draad: 1/4"-M14X1.5 3/8"-M16X1.5	v	v
PTFE assemblages Super buigzame RVS gewapende slang, met wartels. Met rode of blauwe siliconen slangisolatie en bescherming.	+200 °C	20	inw. Ø 10-13 mm draad: 1/4"-M14X1.5 3/8"-M16X1.5	v	v

Slangkniptang

Voor het snel, eenvoudig en schoon knippen van RVS omvlochten slangen en kabels.



Hittebestendige slanghuls

- Beschermt tegen hoge temperaturen
- Glasvezel met siliconen coating
- Bestand tot +260 °C



Hittebestendige slanghuls

Slangbescherming (rol 20 mtr.)



Slang montageapparaat

Voor een makkelijkere montage van slangtule/slangpilaar in de slang.

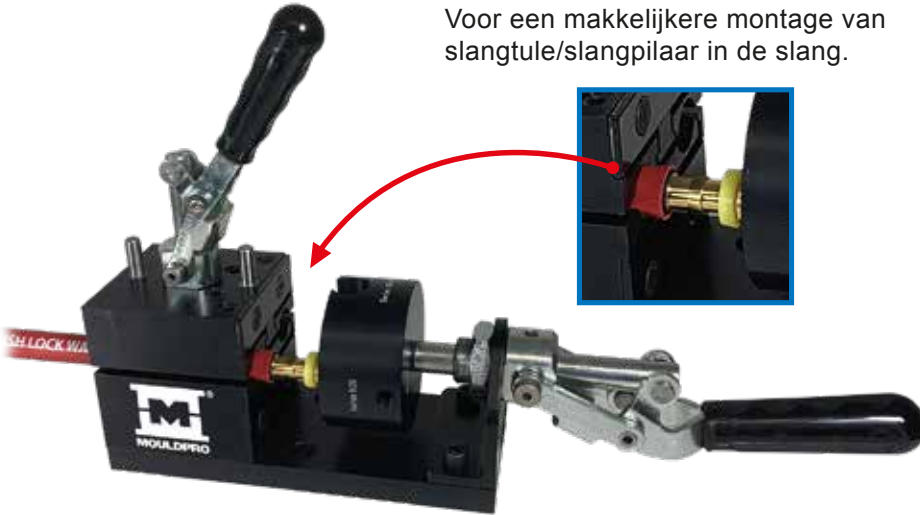

Slang beschermhuls

- Beschermt tegen slijtage
- Beschermt bij kapotte slang
- Bestand tegen chemicaliën
- Polyester; tot +120 °C



Slang beschermhuls (rol 50 mtr.)



Hittebestendige tape

- Siliconetape bestand -50 °C tot +260 °C
- Tot 300% rekbaar



- Bevat geen lijm en laat derhalve geen residu achter bij verwijdering
- Strakke lucht- en waterdichte afdichting

Krimpmachine

Voor het professioneel en snel monteren van slangkoppelingen. Sterk geadviseerd/vereist boven 60 °C, voor een veilige verbinding.

- Eenvoudig te bedienen
- Snel efficiënt krimpen
- Ideaal voor watercircuits
- Met extra set drukstiften tot 3/4" slang



Krimphulzen

- Veilige verbindingen
- RVS-uitvoering
- Maatvoering afgestemd op de slangen en koppelingen



Geplaatste koppelingen en krimphulzen

Veiligheidskoppeling TS

Veiligheidskoppelingen TS zijn voorzien van een automatische vergrendeling. Voorkom gevaarlijke situaties door per abuis te ontkoppelen. Bajonet-veiligheidssysteem.

- Gebruik kan brandwonden voorkomen
- Bestand tegen olie +200 °C en water +180 °C
- Uitwisselbaar met Europese en Internationale uitvoeringen (DME, Hasco)

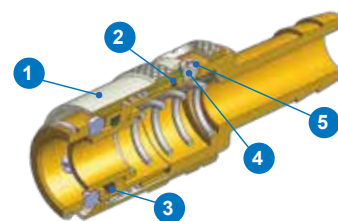

- 1 Versterkt huis uit slagvast messing
- 2 O-ring afdichting
- 3 Speciale Hitec-FKM O-ring
- 4 Visuele kleurcodering op het borghuis
- 5 Korte automatische veiligheidsvergrendeling



Push-Lock *

- Gemakkelijke en snelle montage. Geen slangklem nodig
- Push-On slang sluit perfect aan op de Push-Lock slangpilaar
- Deze klemt zich vaster bij hogere druk
- Veilig en tijdbesparend
- Uitwisselbaar met o.a. Stäubli, DME en Hasco

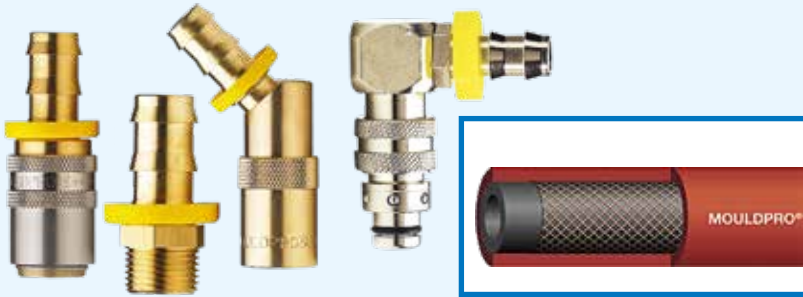

* Betreft hoogwaardig alternatief fabrikaat

Snelkoppelingen *



Ook leverbaar met afsluitklepje

* Betreft hoogwaardig alternatief fabrikaat

Verloopkoppeling

Verloopkoppeling om eenvoudig over te gaan van kleine naar grotere koppeling en omgekeerd.



Dubbele verloopnippel

Dubbele verloopnippel om eenvoudig over te gaan van kleine naar grotere nippel en omgekeerd.



Snelkoppelingen t.b.v. grote doorstroming

Serie snelkoppelingen, speciaal ontwikkeld om verdelers/manifolds snel, eenvoudig en veilig te kunnen aansluiten. De grote doorlaat verzekerd maximale doorstroomcapaciteit.



Koppeling binnendraad

Diameter (mm):
BI= 41-50-64-79
BU= (BSP) 3/4"-1"-1.1/4"-1.1/2"



Koppeling buitendraad

Diameter (mm):
BI = 41-50-64-79
BU= 18-24.5-31.8-36.5



Rechte koppeling

Diameter (mm):
BI = 41-50-64-79
BU=16-21.5-28-34



Slangpilaar

Diameter (mm):
BI = 16-21.5-28-34
BU= 18-23.8-30.3-36.5



Nippel (Male)

Diameter (mm):
BI= 18-23.8-30.3-36.5
BU= (BSP) 3/4"-1"-1.1/4"-1.1/2"



Nippel (Female)

Diameter (mm):
BI = 18-23.8-30.3-36.5
BU= (BSP) 3/4"-1"-1.1/4"-1.1/2"

Kogelkranen

Met metalen blauwe of rode hendel. T.b.v. herkenning aanvoer en retour. Metalen hendel, dubbele dichting en verlengde buitendraad. Tevens kogelkranen met geïntegreerde filter.

Kogelkraan (standaard- of vlinderhendel)

G 1/4"-3/8"-1/2"-3/4"-1"-1.1/4"-1.1/2". 40 Bar, +170 °C.

Kogelkraan (mini-hendel)

G 1/8"-1/4"-3/8"-1/2". 30 Bar, +120 °C.
Compacte uitvoering. Ideaal bij beperkte hartafstand.

Kogelkraan (3 aansluitmogelijkheden)

G 1/4"-3/8"-1/2"-3/4"-1"-1.1/4"-1.1/2". 20 Bar, +120 °C



Kogelkraan (vlinderhendel)
Met geïntegreerd filter.

Verdeelstukken - Manifolds



Geanodiseerd aluminium rood/blauw.

- Plaatsing dicht bij de matrijs verkleint de kans op verkeerd aansluiten
- Kortere aansluitslangen, dus minder drukverlies en meer stroming/koeling
- 4, 6, 8, 10 of 12 circuits, 1/4", 3/8" of 1/2"
- In- & uitlaat; 3/4", 1" of 1.1/2"

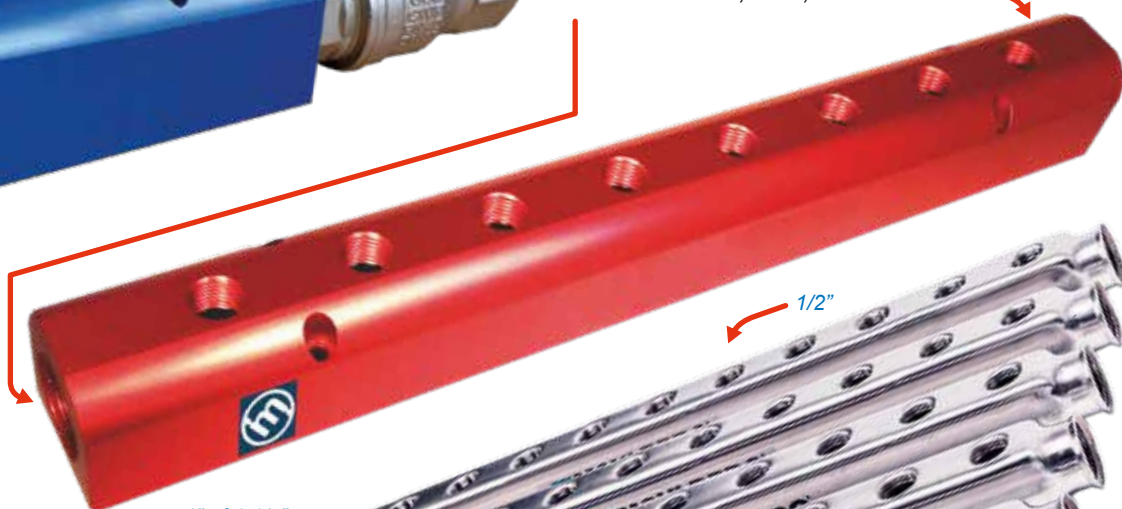

1" of 1.1/4"

1/2"

RVS Verdeelstukken zware uitvoering



- Inline roestvaststaal verdelers
- 4, 8, of 12 circuits, 1/2". Inlaat; 1/2"

Connectors



Eindstop

RVS Verdeelstukken

- Geschikt voor agressief water (PH>8) en olie
- 4, 6, 8, 10 of 12 circuits, 1/2". Inlaat; 1" of 1.1/4"



Montagebeugels

Voor eenvoudige en solide montage van de RVS verdeelstukken.



Montagebeugel
Verzinkt of RVS



Verzinkt staal

Inline filters

Filtersystemen uit kunststof of RVS beschermen uw apparatuur en matrijskoeling tegen vervuiling/verstopping.



Ontkalkingsmiddelen

Kalkafzetting

Kalk- en roestafzetting belemmert de doorstroming en werkt isolerend zodat de warmteoverdracht verslechtert. Reinig daarom regelmatig de koelcircuits met behulp van onze ontkalkingspomp en vloeistoffen.



Kalkafzetting



40 of 48 ltr.

Ontkalkingspomp

- Compact en draagbaar
- Veilig en makkelijk in gebruik
- Doorzichtige tank
- Automatische wisseling van stroomrichting (optie)

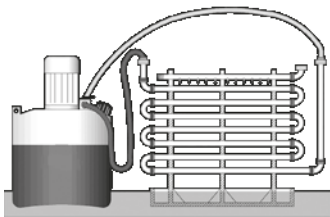

Werking pomp

Ontkalkingsvloeistoffen

Ontkalkingsvloeistoffen met een krachtige werking bij roest en kalkafzetting in warmte-wisselaars en koelkanalen.

Neutraliseerpoeder

Neutraliseerpoeder om de overgebleven resten van kalk en vervuilingen te verwijderen. Tevens om de ontkalkingsvloeistoffen te neutraliseren waarna deze veilig kunnen worden afgevoerd.



PH-testpapier

Verwijderings- en neutraliseringsmiddelen

Schroefdraadafdichting

Afdichting 542

- Type 542
- -50 °C tot +150 °C
- Max. draad 3/4"
- Losbreekkracht 15 Nm
- 50 ml



Afdichting 577

- Type 577
- -50 °C tot +150 °C
- Max. draad 3"
- Losbreekkracht 11 Nm
- 50 ml
- 250 ml



Borgmiddel 77

- Type 77
- -50 °C tot +150 °C
- Max. draad M80
- Losbreekkracht 32 Nm
- 50 ml



PTFE Tape

- Breed 12 mm
- Dikte 0,076 mm
- Rol 12 mtr.
- + 230 °C



LUBE smeermiddelen

MY2-7

Te gebruiken voor o.a. Demag en Sumitomo spuitgietsmachines.
Origineel artikelnummer LUBE: 249065.

MYS-7

Te gebruiken voor o.a. Demag en Sumitomo spuitgietsmachines.
Origineel artikelnummer LUBE: 249131.

FS2-7

Te gebruiken voor o.a. Fanuc, Demag, Sumitomo, Toshiba, Mitsubishi en Nissei spuitgietsmachines.
Origineel artikelnummer LUBE: 249063.

LHL-X100-7

Originele vetpatroon/cartridge 700ml, voor automatische smering met LUBE smeersystemen.
Origineel artikelnummer LUBE: 249137.

LHL-300

Wordt o.a. toegepast bij Haitian en Zaphyr spuitgietsmachines.
Origineel artikelnummer LUBE: 249112.

LFL-X180-H-7

NSF keur smeervet voor o.a. Engel.
Origineel artikelnummer LUBE: 249324.



Uitwerper smeervet

Voor smering van uitwerperpennen, geleidingspennen en -bussen.

Kopervet

Voorkomt vastlopen bij hogere temperaturen. Tot 1100°C.
Pot 500 ml, tube 80 ml.



Smeervet



- Voedselveilig, componenten FDA toegelaten
- Langdurige werking, bescherming tegen corrosie
- Dunne filmsmering
- Tot 270 °C
- Pot 500 ml
- Tube 80 ml

Smeermiddel

Gebruik bij hogere temperaturen, natte en verzadigde omstandigheden.

- -50 tot +180° C
- 400 kg lasbelasting
- NSF H1



Nano matrijs coating

Extra goed lossende en duurzame coating



- Geschikt voor alle gereedschapsstaal en aluminium oppervlakken
- Ook als FDA NSF goedgekeurd (type HCF)
- Voor verwerking van thermoplasten, thermoharders en rubber/TPE-TPU
- Vocht- en olieafstotend
- Verkorte cyclustijd door betere lossing
- Transparante laagdikte 100-200 nm
- Bijzonder lage wrijvingscoëfficiënt
- Effectievere injectie- en nadruk
- Weerstaat temperatuur tot 540 °C
- Tot 500.000 cycli
- Verbeterd het productoppervlak
- Corrosie werend
- Niet giftig
- HC-Heat Cure/HCF-Heat Cure

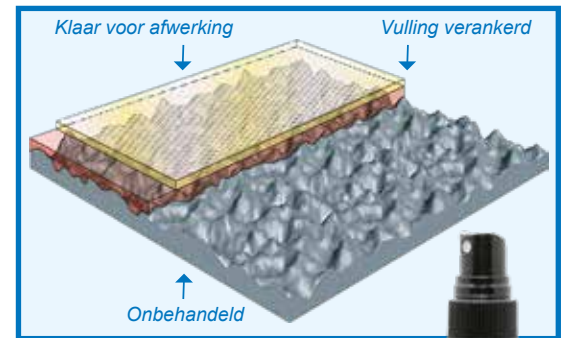

Nano quick cure

- QC-Quick Cure
- QCru-Quick Cure Rubber
- QCsi-Quick Cure Silicone



Type	Nano matrijscoating	Nano matrijscoating FDA goedgekeurd	Nano Quick oplossing Thermoplastisch	Nano Quick Oplossing Rubber	Nano Quick Oplossing Siliconen
Art nr.	HC-5ml	HCF-5ml	QC	QCru	QCsi
Excellente lossing	•	•	•	•	•
Thermoplasten alle typen	•	•	•		
Rubber				•	
Silicone					•
Uithardingstijd 10-15 min.			•	•	•
Uithardingstijd 3-4 uur	•	•			
Hardt uit met hetelucht	•	•			
Hardt uit door matrijsverwarming			•	•	•
Aanbrengen op koud oppervlak	•	•			
Aanbrengen op verwarmd oppervlak			•	•	•
Hecht op voorbehandelde oppervlakken			•	•	•
Meerdere lagen aanbrengen mogelijk	•	•	•	•	•
Oplosmiddel drager	•	•			
Water drager			•	•	•
Polymeerfilm	•	•			
Polymeerpoeder			•	•	•
Tot 500.000 cycli	•	•	•	•	•
Mogelijk opnieuw aan te brengen			•	•	•
Temperatuur tot 250 °C	•	•	•	•	•
Temperatuur tot 540 °C	•	•			
Inhoud	5ml	5ml	60ml	60ml	60ml

Product-uitname



Snelwisselsysteem robotzijde

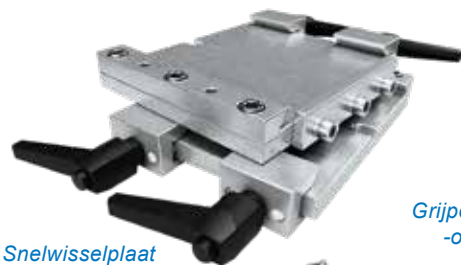

Snelwisselplaat robotzijde



Snelwisselplaat gripperzijde



Snelwisselplaat geveerd



Snelwisselsysteem gripperzijde

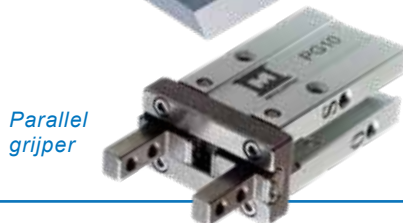

Paralleel gripper

Grijperarmen / -ophanging



Vingergrijpers

Power gripper



Knipper

Knipperblad

Zuignappen

Vacuüm cup



Zuignappen



Zuignappen multiplex (voorkomt afdruk)



Gereedschappen



Ontbraammes



Keramische messen



Inbus sleutelset



Snijtangen



Cilinder reinigingsborstel



Borstel handgrepen

Meetgereedschap

Onmisbaar voor ombouwers. Voorkom problemen. Stem radius en boring van de spuitneus af op de spuitbus in de matrijs.

Radiusmeter 25-50 mm



Radiusmeter 7.5-15 mm



Schroefdraadmeter 60°



Gebruik zachte gereedschappen om matrijsbeschadigen helpen te voorkomen.

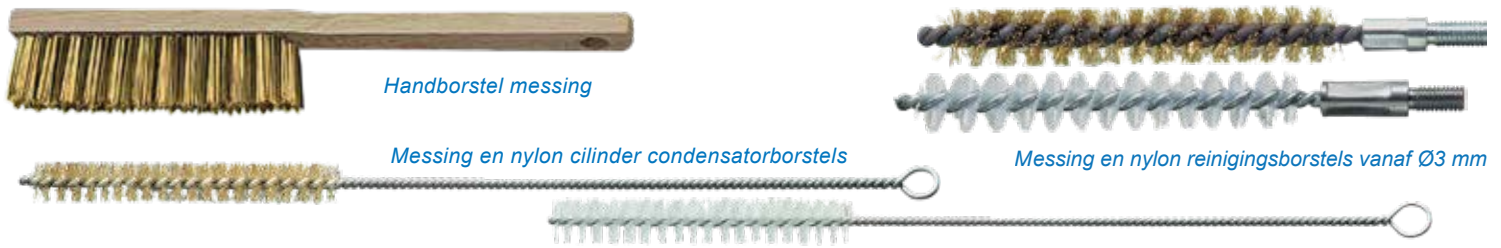

Bladschrapers



Smeltpistool

Veilig en snel verwijderen van vastzittende aanspuitingen e.d.



Vorkomt doorbranden verwarmingselement.

Stempellichters/koevoeten

Hoogwaardige koevoeten van aluminium-bronslegering. Ideaal voor het uitlijnen en monteren/demonteren van matrijshuizen, zonder risico op oppervlaktebeschadiging of krassen.



Polijstartikelen

Micro polijst-slijpmachine

Geleverd als set;

- Power Pack met micromotor
- Voetpedaal met snelheidsregelaar
- Handgreep met houder
- Snelheidsregelaar
- Accessoire set

Deze voor alle toepassingen geschikte slijper met hoog vermogen en rotatiesnelheid van 35.000 rpm, is het perfecte gereedschap voor reparaties aan de matrijs.

In combinatie met de vilten polijststiften en diamantpasta's, uitstekend geschikt voor polijst werkzaamheden.



Polijstmiddel

Tube
80 ml.



- Diamantpasta
- Vilt- polijststiften
- Hardhouten polijststicks
- Diamantfreesjes
- Diamantvijltjes
- Wetsteentjes



Diamantvijltjes

Diamant freesjes

Wetsteentjes

Hardhouten polijststicks

Wetsteenhouders

Lineaire luchtpolijst apparaat

Lucht micro slijp apparaat

Diamantpasta

Freesjes

Wegopnemers

Uitwisselbaar met alle gangbare machinemerken.

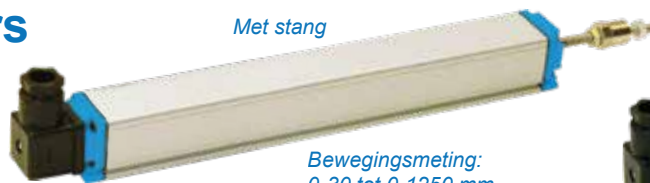

Met stang

Bewegingsmeting:
0-30 tot 0-1250 mm

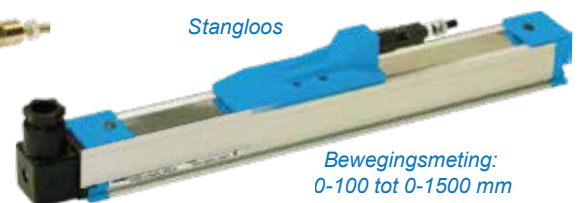

Stangloos

Bewegingsmeting:
0-100 tot 0-1500 mm

Matrijs & machine accessoires

Uitwerperpennen



Paspennen en inbusbouten



Schroefdraad verloopbus

Met metrische buitendraad en metrische binnendraad.



Buitendraad	Binnendraad	Lengte
M24x3.0	M20x2.50	25 mm
M20x2.50	M16x2.0	25 mm
M16x2.0	M12x1.75	15 mm
M16x2.0	M10x1.50	15 mm
M12x1.75	M8x1.25	15 mm

Gemaakt van verzinkt staal (klasse 8).
Schroefdraadverloop/schroefdraadadapter.

Cyclustellers

Verkrijgbaar in rechtse en linkse uitvoering.



Cyclustellers Mouldpro

Verkrijgbaar in rechtse en linkse uitvoering.



Hydrauliek koppelingen

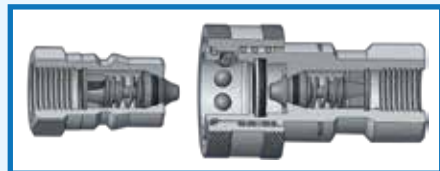

(A+B)
ISO hydrauliek koppeling



ISO hydrauliek plug A



ISO hydrauliek plug B

Camlock koppelingen

Aluminium uitvoering. Uitvoeringen als eindkoppeling, met binnen- of buitendraad en met slangverbinding. (3/4"-1"-1.1/4"-1.1/2"-2"-2.1/2"-3")



Trechtermagneten

Direct in de trechter te plaatsen.

- Super neodymium
- Roestvast staal omhuld
- Krachtige roostermagneet
- Extra krachtig (2.500 of 10.000 Gauss)

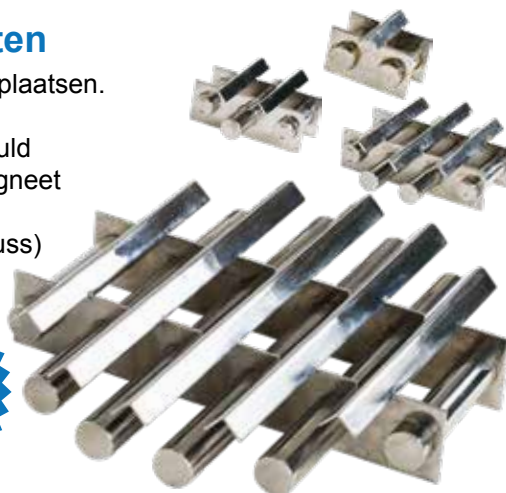

Uitwerperkoppelingen

De nippel (UKMXXHAN) bevestigt u aan de uitwerperstang van de matrijs.
De bus (UKMXXHUN) bevestigt u aan de uitwerpercilinder.
Door de schuifgrendel/vork (UKKILE) in de bus te schuiven wordt snel en eenvoudig gekoppeld.

Mechanische uitwerperkoppeling



Bus

Nippel



Pneumatische uitwerperkoppeling

Mechanische snelkoppeling

Uitwerper snelkoppelnippel

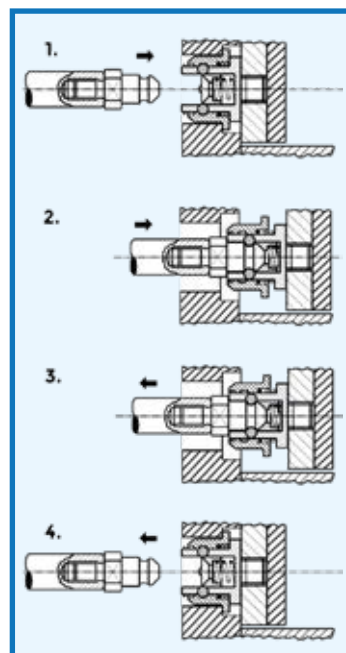
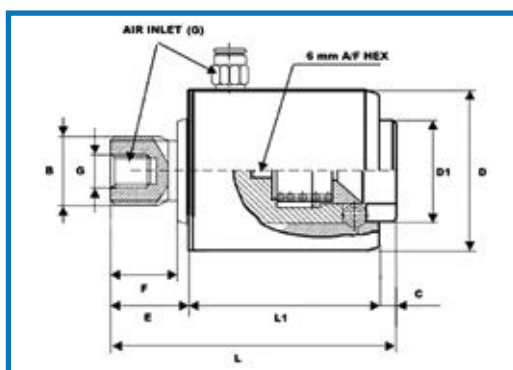
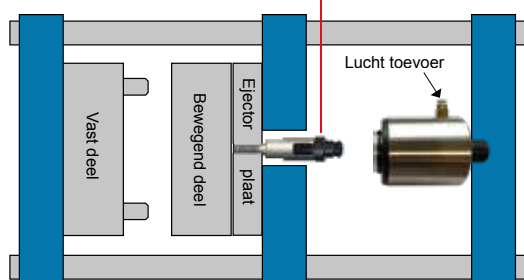

Machinevoeten



Matrijsgordijn

Voorkom het verspreiden van kunststof producten in en rond de spuitgietmachine met gebruik van een matrijsgordijn.

De kit bevat twee matrijsgordijnen en bijbehorende montagemagneten.



Oogbout

Zink, gegalvaniseerd.
DIN 580.



Koppelstuk

Koppelstuk met harpsluiting.
Gelegeerd staal.



Schroefpuntsleutel

Schroefpuntsleutel
3, 4, 5 flanken geschikt
tot $\varnothing 75$ mm



Hijsogen

Eenvoudig te monteren en te demonteren. Vergrendelbare positie. Gecertificeerd.



Uitgerust met NFC/RFID
inspectie chip



Veiligheids oog
draaibaar



NFC verificatie



360°



Veilig gebruik
van ogen en
kettingen

4Sprong

2-Sprong

Enkel

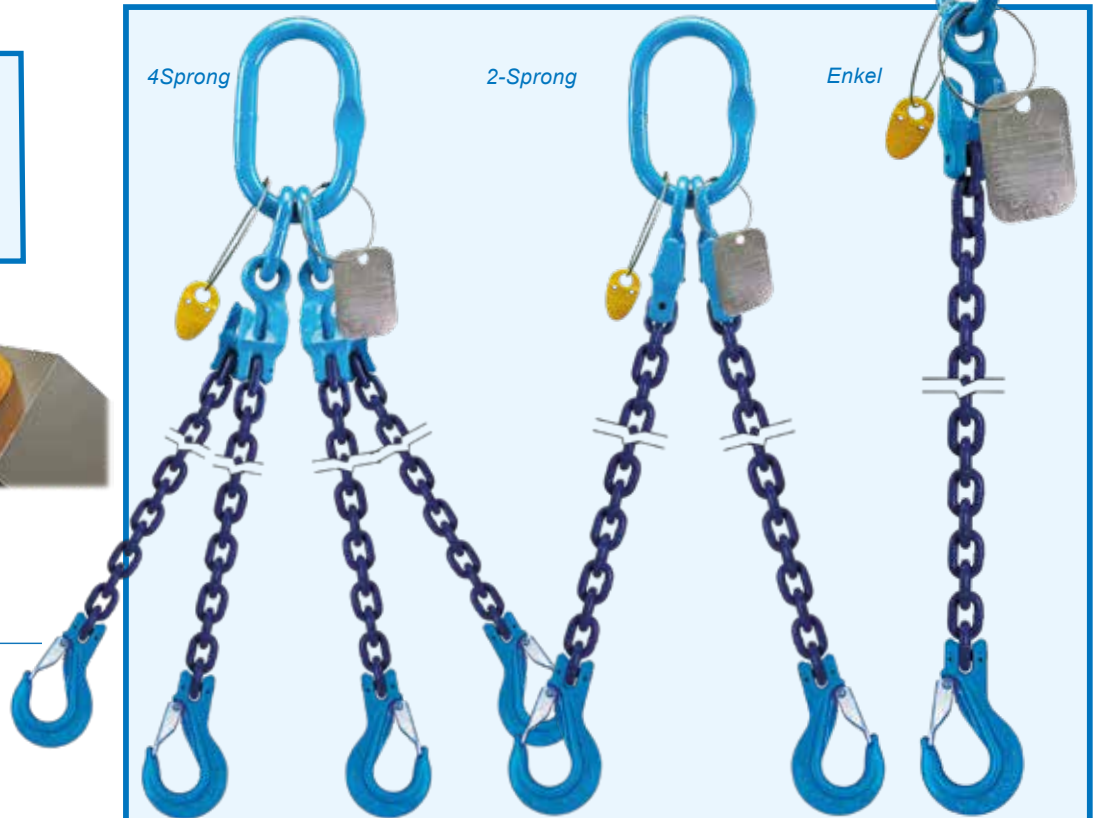

Hijskettingen

Lichtgewicht, robuust
systeem.
Extreme veiligheid.

Opspangereedschap

Verschuifbare opspanklem



Montage verschuifbare opspanklem

Sterke schuifbare opspanklem.

- Betrouwbare en veilige opspanning
- Ideaal voor gebruik bij spuitgietmatrijzen
- Schuifontwerp ideaal voor snelle matrijswissel

Opspanklem getand



Opspanklem met hoogteverstelling



Opspanklem hoekvorm



Opspanklem S-vorm

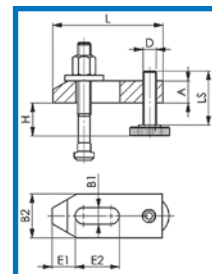
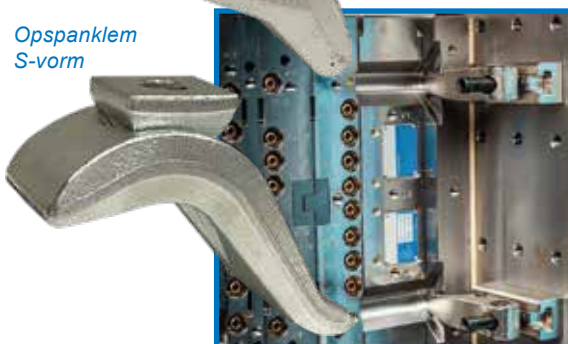

Reinigingsdoeken

De Mouldpro matrijspoetsdoeken zijn speciaal ontwikkeld voor het reinigen en ontvetten van matrijsoppervlakken. Niet pluizend en niet-schurend. Laten geen residu achter.

Geleverd in koker met 80 poetsdoeken.

Roest verwijdering



Matrijs reiniging



Hand- en oppervlakte reiniging



Absorptiemiddelen

Sokken



Matten



Doeken op rol

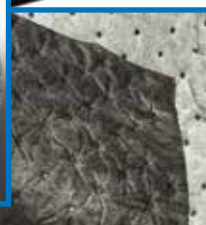

Werkplaatsinrichting

Matrijstafels

Dé ideale manier om eenvoudig, veilig en snel matrijzen te openen en te draaien. Met (optioneel) gepatenteerd hydraulisch systeem. Matrijstafels (vormsplitstafels) bieden een eenvoudige, veilige en snelle manier om gereedschappen te splitsen en te roteren, zodat u gemakkelijk toegang heeft tot alle zijden van het gereedschap, zodat de hoogste kwaliteit van vakmanschap en onderhoud mogelijk is.

Uitgerust met stelvoeten (150 mm bouten voor 100 mm hoogteaanpassing).

Matrijstafels (vormsplitstafels) worden geleverd met één vast platform en één schuifplatform (langs de Y-as), die beide volledig roteren en vergrendelen op elk interval van 90 graden. Platforms worden gedraaid en gescheiden met behulp van de handgrepen op elk platform. Afgewerkt in RAL-kleur naar keuze.

Beschikbare opties:

- Beugels voor matrijzsmontage
- Lademodule (capaciteit 75 kg)
- M16-schroefdraadgaten in platforms

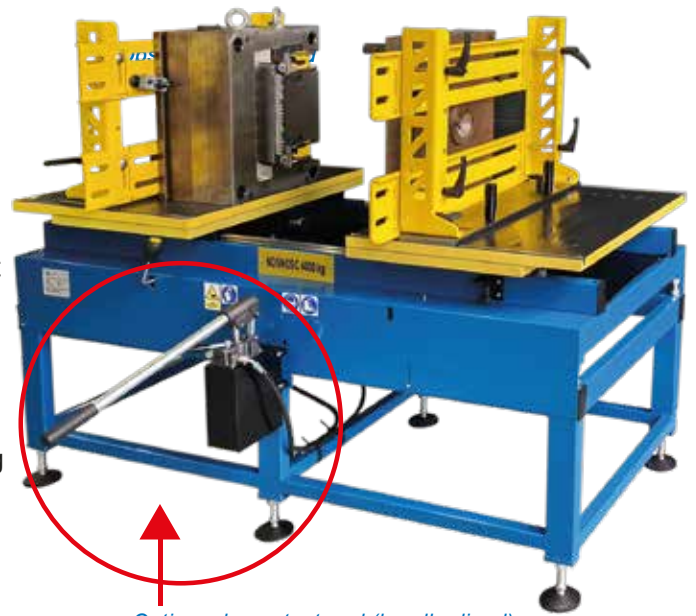

Optioneel gepatenteerd (handbediend) hydraulisch opening systeem



Matrijsbeugel magnetisch

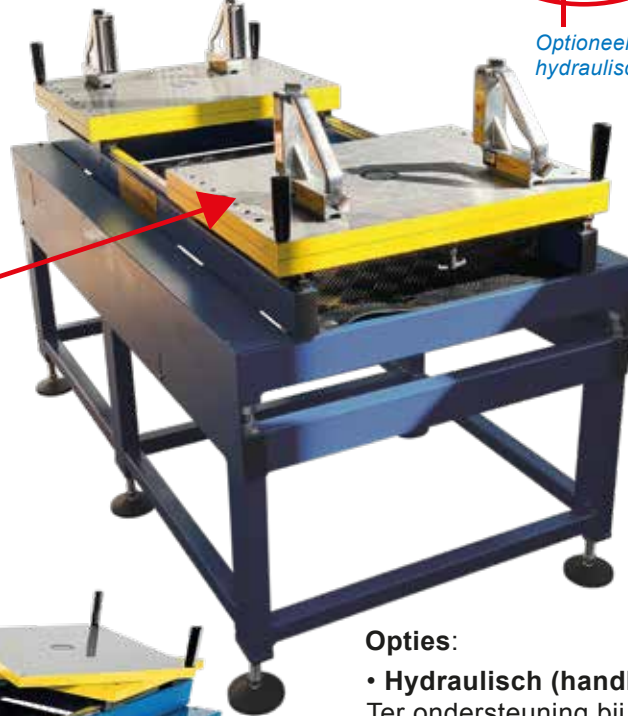

Matrijsbeugel



Matrijstafel met twee platforms

Opties:

- **Hydraulisch (handbediend) opening systeem**
Ter ondersteuning bij het openen en sluiten van spuitgietmatrijzen.
- **Magnetische beugels**
Te gebruiken bij onderhouden van platte en ronde metalen oppervlakken. Aantrekkkracht 120 kg.
- **Hangende laden**
Optie voor tafels van 1.5 tot 4 ton.
- **Wielen**
Extra mobiel systeem voor MT-tafels bestaande uit: Twee wielen lopend en twee wielen zwenkbaar met slot. Extra versteviging van het tafelframe.

Werkbanken

Gereedschapswerkbanken met stalen blad, geschikt voor toepassingen met zware belasting. Gemaakt met een bovenblad van geslepen staal (1.2312). Verstelbare voeten voor nivellering.

- RAL-kleur naar keuze.



Mengneuzen- Statische mixers

Dé oplossing voor inkleurproblemen!

Elimineer kleurstrepen en reduceer masterbatchpercentage.



Visualisatie van de homogenisatie, thermisch en substantieel, in de mengneus

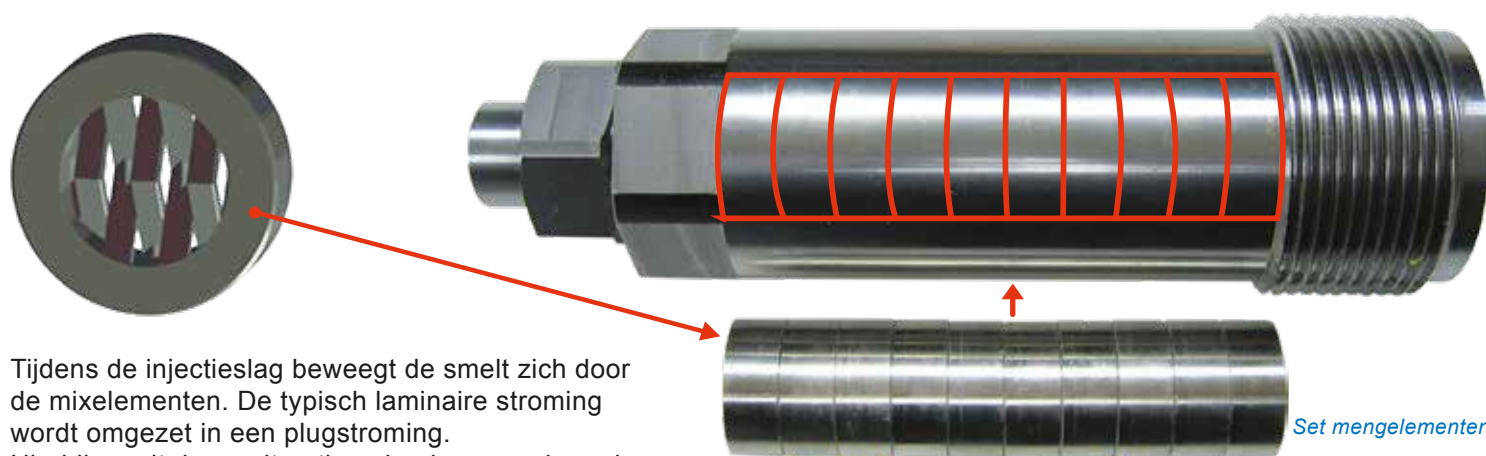

Tijdens de injectieslag beweegt de smelt zich door de mixelementen. De typisch laminaire stroming wordt omgezet in een plugstroming. Hierbij wordt de smelt optimaal gehomogeniseerd. Het pigment/additief en de temperatuur worden beter verdeeld en concentraties worden geminimaliseerd. Het resultaat is een egale productkleur, een gelijkmatigere krimp en stabielere maatvoering van de producten. Door de verbeterde pigmentverdeling volstaat vaak een aanzienlijk lager percentage masterbatch.

- Perfecte verdeling van pigment/additief en temperatuur
 - o Optimale mechanische productsterkte
 - o Gelijktijdigere krimp, constante maatvoering producten
 - o Reduceert uitval/afkeur
- Verhoging mogelijk van inkleur-/additiefpercentage
 - o Bijzonder korte terugverdientijd
- Geen dode hoeken
 - o Makkelijk schoon te maken
 - o Veroorzaakt geen problemen bij kleurwisseling
 - o Minimaal verlies aan spuitdruk
- Robuuste, solide uitvoering mixers

Complete mengneuzen voor veel merken spuitgietmachines direct uit voorraad leverbaar.

Met gebruik van 4M gaatjes- of spleetfilter inzetbaar als filterneus

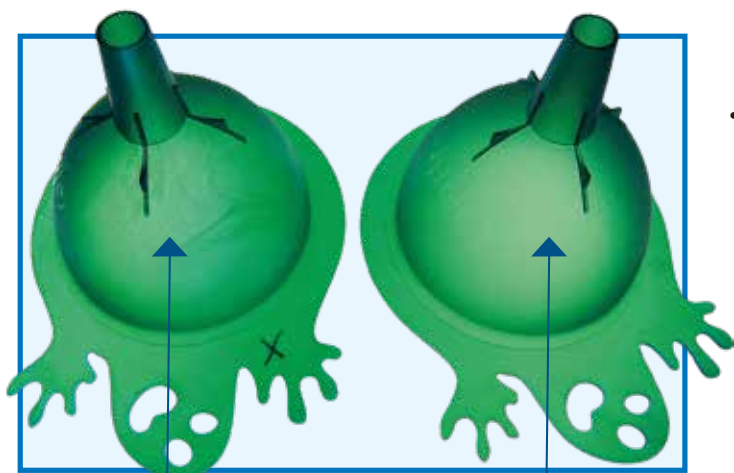

Zonder statische menger
3% masterbatch
Pigmentconcentraties

Met statische menger
1.5% masterbatch
Egaal van kleur én 50%
masterbatch besparing!



Plasticeerunits

4Moulding biedt een compleet programma plasticeerschroeven en -cilinders, sperringsets en spuitneuzen voor alle merken en typen spuitgietsmachines en enkel- en dubbelschroef extruders. De hoogste kwaliteit en concurrerende prijs.

Plasticeerschroeven

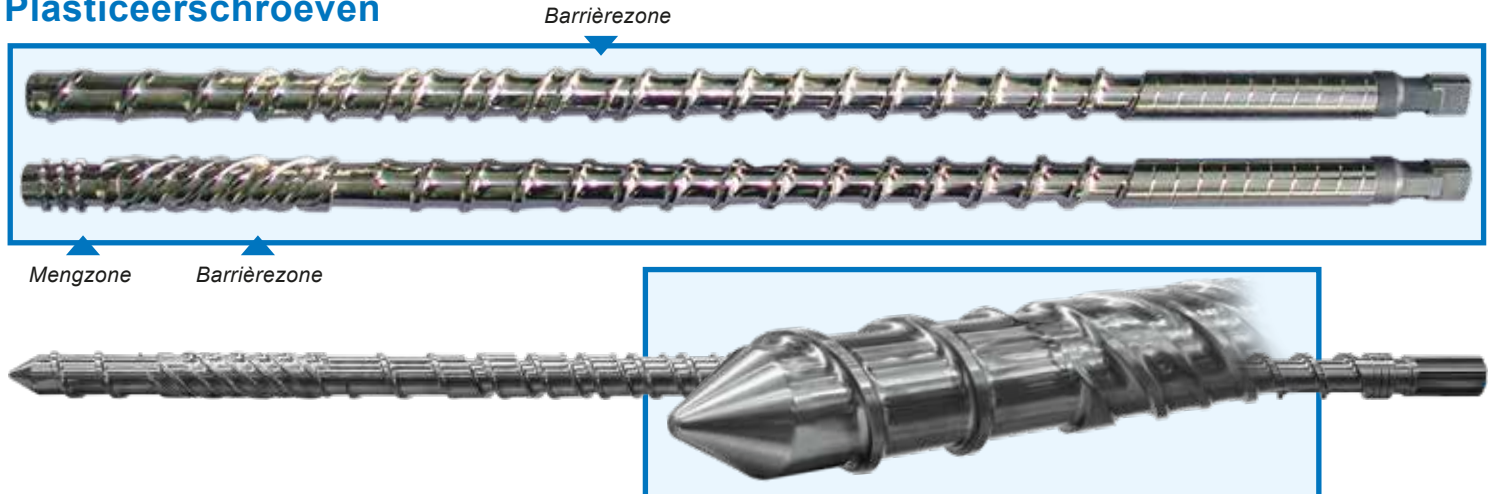

Naast de "universeel-driezoneschroef", zijn speciale schroefdesigns mogelijk. Voor bijvoorbeeld PET, PVC, PA, en technische kunststoffen. Met o.a. mengzone, barrièrezone, "turbo-profiel" en "high melt". Genitreerd, volledig doorgehard, PM, of met speciale slijtvaste coatings.



Plasticeermodules



Green-Line Plug & Play plasticeermodules.

Schroefreparatie-revisie

Reparatie van plasticeerschroeven waarbij de complete schroefgangen worden opgelast en nabewerkt. De schroef wordt volledig gepolijst, opnieuw genitreerd en gericht. Ook speciale coatings zijn mogelijk.



Schroef met afgesleten flanken en geruwde kern



Flanken worden volledig opgelast met de mogelijkheid om hierbij extra slijtvast materiaal toe te voegen



Nitreren, nabewerken, polijsten, richten en de plasticeerschroef is weer als nieuw

Plasticeercilinders

Genitreeerde uitvoering of bimetaal. Ook dubbelschroef (extrusie) en ontgassingscilinders. Cilinderreparatie, -revisie, verbussen, honen, nitreren.

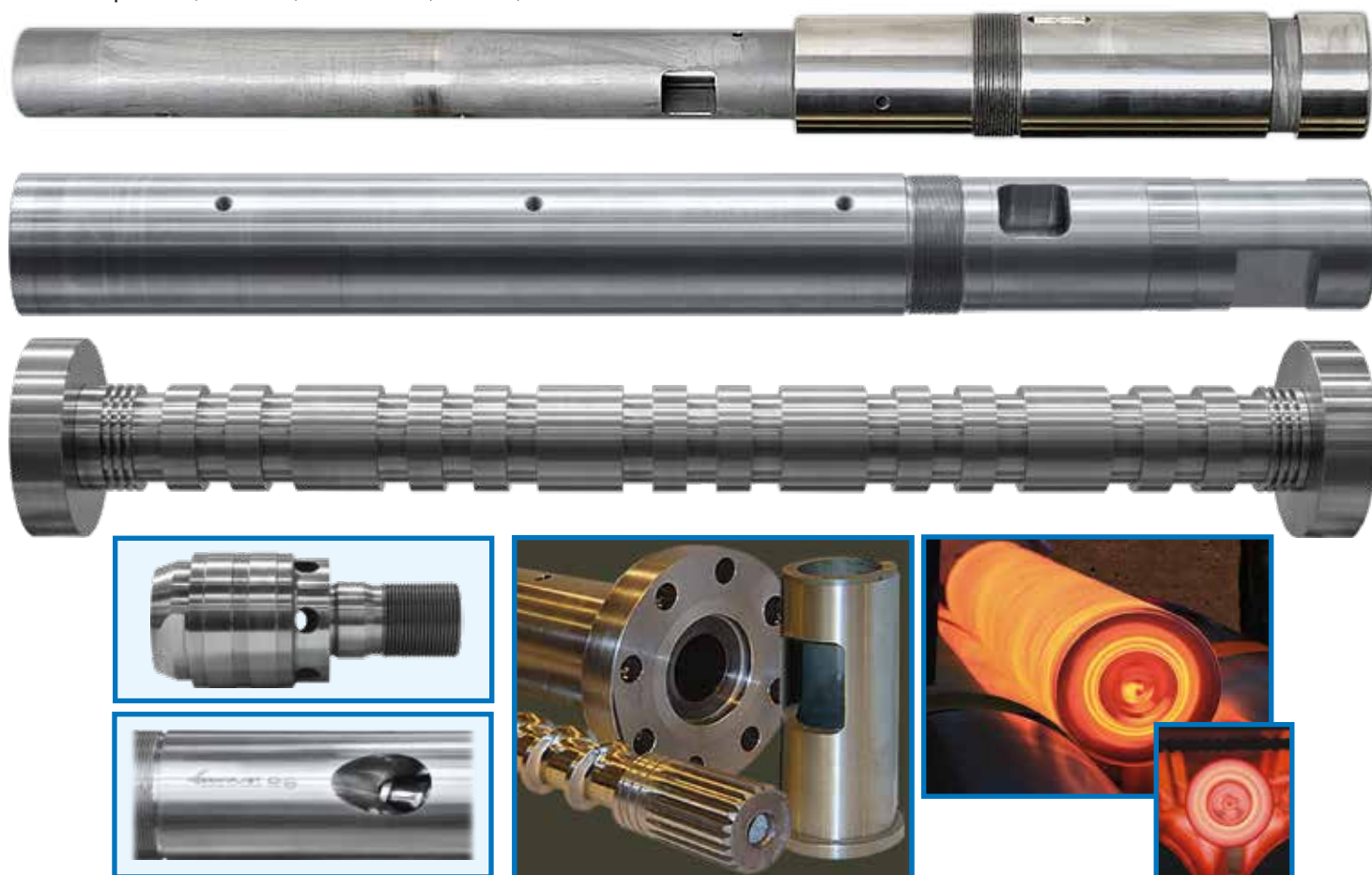

Sperringsets

Voor alle merken en typen spuitgietsmachines. Genitreeerde of doorgeharde uitvoering. Coatings en PM (extreem slijtvast) mogelijk. Korte levertijd, concurrerende prijs.

- Standaard 3-delige uitvoering
- Lawson uitvoering
- Kogel afsluitende uitvoering
- Dynamische/mengende uitvoering

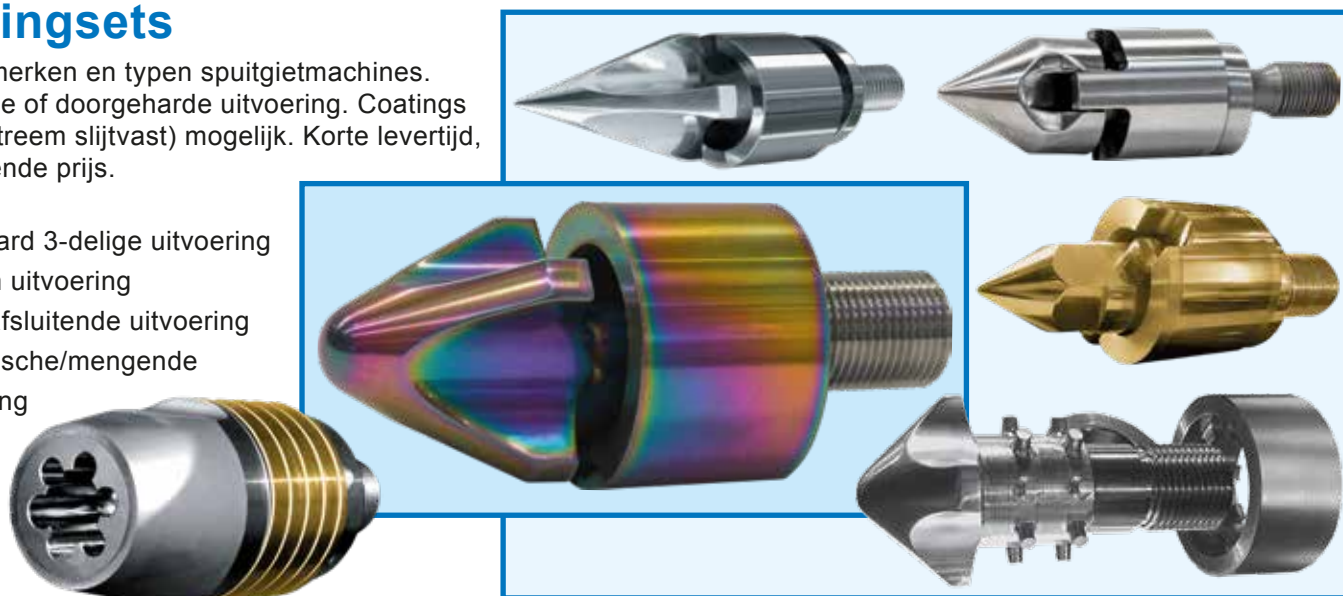

Neustips

OEM-tips, volledig uitwisselbaar met originele tips. In meerdere lengtes met verschillende tipradius en opening.

- Hoge kwaliteit
- Gehard gereedschapsstaal



Mouldpro verwijderbare neustip.

- Gepolijste radius en boring
- Gehard gereedschapsstaal



Zwitserse precisie van het eerste uur.

4Moulding biedt als exclusief distributeur het complete programma spuitneuzen, onderdelen en service. Herzog naaldneuzen zijn geschikt voor vrijwel alle thermoplasten (niet voor pvc).

Toepassing van een herzog afsluitbare spuitneus:

Voorkomt

- Anisotropie
- Luchtinsluiting door decompressie
- Draadtrekking
- Lekkage smelt, ook bij verticale opstelling

Voordelen

- Gecontroleerde, schone afsluiting smeltstroom
- Kortere cyclustijden, verhoogde productiviteit
- Verbeterde procesbetrouwbaarheid en -constantheid
- Verhoogde stuwdruk mogelijk, verbetering homogeniteit smelt

Type HP pneumatisch/hydraulisch bediend

Geschikt voor;

- Gasinjectie
- Pre-comprimeren smelt
- Hotrunner
- Direct aanspuiten (emmers, potten ed.)



Max. 3000 bar bij 400 °C
Leverbaar in 3 formaten

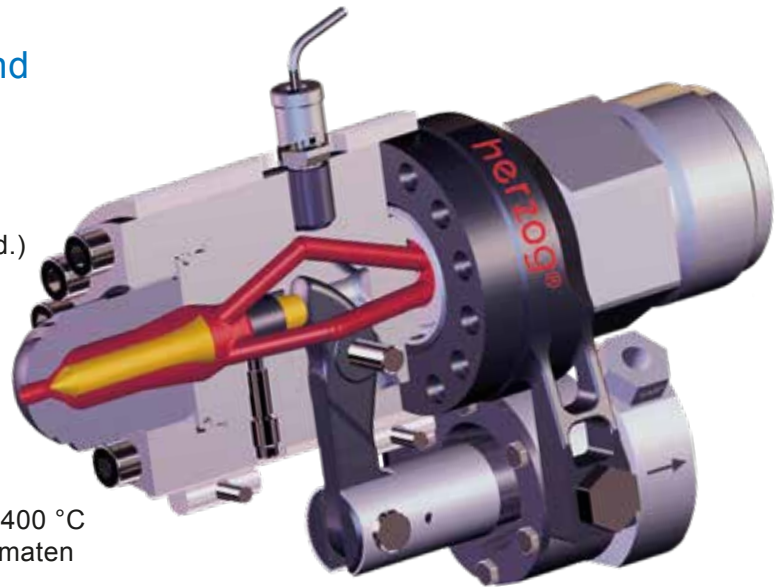

Type NE LSR

- Geïntegreerd koelcircuit
- Voorkomt vulkanisatie siliconen in de neus
- Max. 3000 bar bij -20 °C tot +110 °C
- Tot 500 cm³/sec
- Maximale schroeftegendruk 400 bar

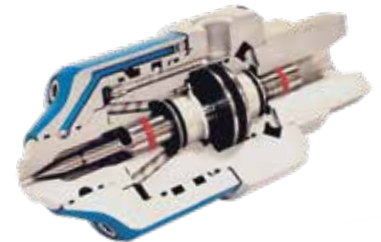

Type SHP veerbediend

De buitenliggende veer drukt via een hefboom de naald voorwaarts, waardoor deze afsluit. De spuitdruk drukt de naald tegen de hefboom terug waardoor de neus opent. Na de nadrukfase zorgt de naald weer voor de afsluiting. Max. 3000 bar bij 400 °C. Leverbaar in 2 formaten.



Type BHP pneumatisch/hydraulisch bediend

Afsluiting door een pen, haaks opgesteld in het stromingskanaal.

- Compacte bouw
- Minimaal drukverlies
- Geschikt voor o.a. glasvezel

Max. 3000 bar bij 400 °C.
Leverbaar in 3 formaten.





Type F filterneus

- Helpt verstoppingen van aanspuitopeningen en hotrunners voorkomen
- Snelle montage/demontage
- Compacte opbouw
- Minimaal drukverlies
- Maximaal 2000 bar bij 400 °C
- Leverbaar in 3 formaten
- *Optie: Snelspoelinrichting voor filterreiniging op de machine, zonder demontage*



Type W warmtegeleidende verlenging/neus

- Indringdiepte tot 100 mm
- Geen drukverlies
- Compact design
- 1-delig of met losse tip
- Geen verwarmingselement op indringlengte
- Tot 2500 bar bij 350 °C

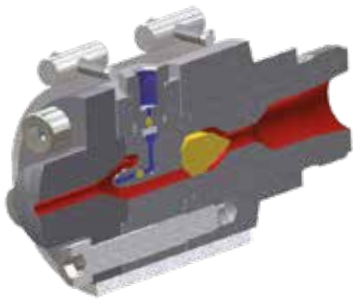

Type GM spuitneus gasmodule

- Gecontroleerde gastoevoer via de smeltstroom in de machineneus
- Probleemloze snelle installatie
- Goede zelfreinigende aspecten
- Uitwisselbare onderdelen
- Besparing kunststofverbruik
- Tot 3500 m³/sec
- Tot 3000 bar bij 400 °C



Type GK en GKR matrijs-gasinjectors

- Compact
- Ontgassing (type GKR)
- Onderhoudsarm
- Kortere cyclustijden
- Besparing kunststofverbruik
- Goede zelfreinigende aspecten
- Verbeterde procesbetrouwbaarheid/procesconstantheid



Type A veerbediend

De spuitdruk drukt de naald tegen de veerkracht in, achterwaarts, waardoor de neus opent. Na de nadrukfase zorgt de veer dat de naald weer afsluit.
Max. 2000 bar bij 350 °C.

Leverbaar in 3 formaten.
Optie: Filter

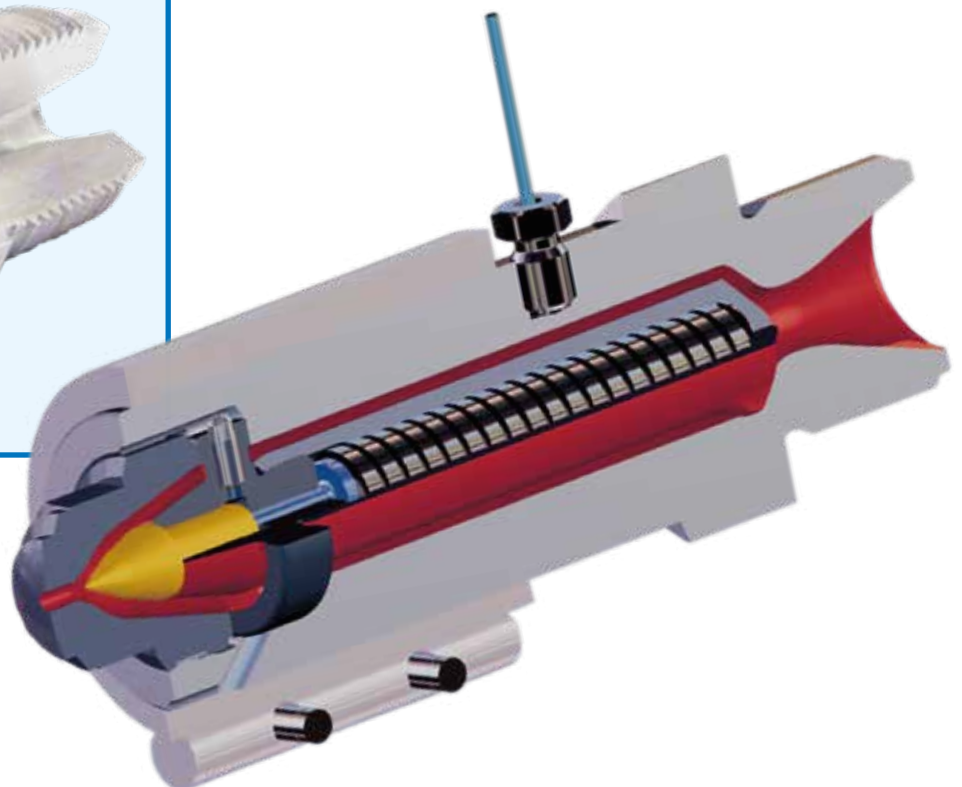

Gravimetrische doseerapparatuur

Nauwkeurige en stabiele dosering, synchroon aan het hoofdcomponent, vormt de basis voor een homogene smelt, stabiel proces en optimaal product. Gravimetrische doseerapparatuur onderscheidt zich van volumetrische apparatuur door constante gewichtscntrole en automatische correcties. Daarnaast is het vaak mogelijk om het percentage masterbatch te reduceren waardoor, naast optimale productkwaliteit, besparing op masterbatch kan worden gerealiseerd, 25% en meer reductie is beslist geen uitzondering. De investering betaalt zich zo in korte tijd terug.

ColorSave 1000

Gepatenteerd ontwerp met interne weegtrechter waardoor deze ongevoelig is voor machinebewegingen. Het innovatieve design en algoritme verzekeren een bijzonder snel bereik van het juiste doseerpunt, ongeacht het soortelijk gewicht of andere dynamische parameters. Mogelijkheid om tevens tijdens de injectieslag te doseren waardoor de toevoeging volledig parallel loopt aan de aanvoer van het hoofdcomponent (optimale homogeniteit). Gebruiksvriendelijk kleuren touchscreen. Het spuitgewicht en het gewenste percentage additief invoeren volstaat. Automatische venturi hopperlader. Speciale versie beschikbaar voor blaasvormmachines (instelling % van productgewicht). Snel en efficiënt automatische lediging. Ook veilig bij moeilijk te bereiken plaatsen.



ColorSave Dual

De ColorSave 1000 Dual is ideaal om naast masterbatch (of ander additief) gecontroleerd maaisel/scrap (of een tweede additief) te doseren. Zeker wanneer u in closed loop het maaisel van de aanspuitingen/runners herverwerkt, waarborgt dit een optimale en constante kwaliteit en voorkomt bovendien verspilling door overdosering van kostbaar masterbatch. U stelt eenvoudig in hoeveel (%) maaisel/scrap u wilt toevoegen en wat het gewenste percentage masterbatch is ten opzichte van het virgin materiaal. Het maaisel is immers al ingekleurd. Zodra het maaisel opgeraakt zal de ColorSave controller dit signaleren en automatisch masterbatch doseren berekend op 100% virgin materiaal. Zodra weer maaisel beschikbaar is wordt automatisch "teruggeschakeld" naar de lagere hoeveelheid masterbatch.



ColorSave-Micro

Gravimetrische doseerunit speciaal ontwikkeld voor heel kleine producten. Met de nauwkeurigheid van een enkele korrel. ColorSave-Micro gebruikt een vibrerende doseergoot die geschikt is voor additieven in elke grootte en capaciteit zonder wisselen van onderdelen.

ColorSave-Micro is ideaal voor kleine spuitgietsmachines en extruders. Gebruiksvriendelijk kleuren touchscreen. Instellen van het doseerpercentage en spuitgewicht (of uuropbrengst bij extrusie) volstaat. Ongevoelig voor machinebewegingen. Eenvoudig en snel kleur wisselen door de uitneembare weegtrechter.

De automatische venturi hopperlader voorkomt leegloop en bespaart kostbare arbeidstijd. Compact design en nekstuk.



Besparen met gravimetrische doseerapparatuur

Volumetrische doseerapparaten dienen regelmatig gekalibreerd te worden om de gemiddelde opbrengst te bepalen. Variaties in korrelgrootte, soortelijk gewicht, en de invloed van de vulhoogte in de trechter, worden bij dit systeem niet gecontroleerd en niet gecorrigeerd.

Daardoor kunnen aanzienlijke fluctuaties ontstaan in de werkelijke dosering. Om de minimaal vereiste dosering te bereiken is daarom in de praktijk vaak ongemerkt sprake van overdosering. Gravimetrische doseerapparaten van LIAD wegen voor iedere insputting en bij extrusie doorlopend, exact wat wordt gedoseerd. Variaties worden direct gecorrigeerd.

Dankzij de exacte en stabiele werking kan verantwoord op de ondergrens worden ingeregeld. Kwaliteit verbeteren en besparen gaan hier hand in hand!

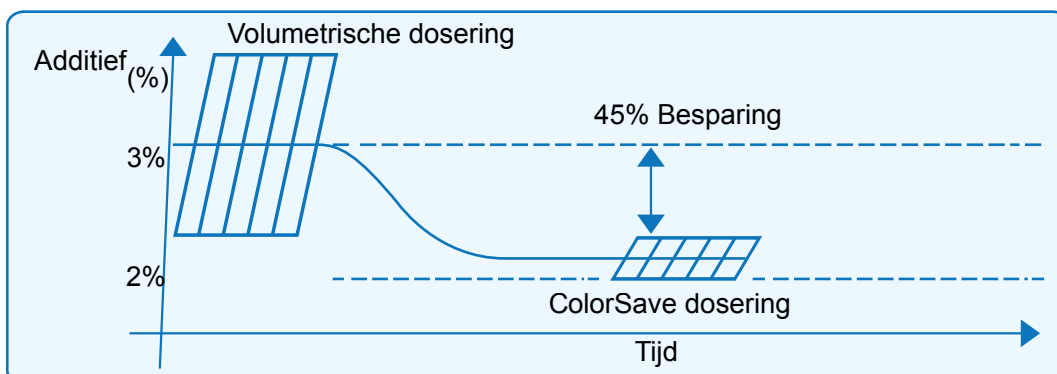

AIRTECT

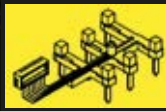

kunststof lekdetectie alarmsysteem

AirTECT biedt bescherming tegen schade als gevolg van kunststoflekkages aan de spuitneus en matrijs/hotrunner. Bij lekkage volgt direct alarmering. Verder inspuiten wordt gestopt. De plaats van de lekkage wordt op het LCD display getoond. De manifold op het matrijshuis bewaakt tevens de matrijstemperatuur.

SPUITNEUSBEWAKING



LA500

LA502

LM2050



HOTRUNNERBEWAKING



LA504
STAND ALONE SYSTEM



LA508
VAST AUTONOM SYSTEM



LA516 MODULAIR
AUTONOM SYSTEM



Installatie van verdelers



LA516S

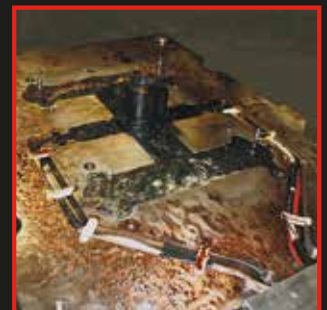

Verdeler 16-zones hotrunner lekkage bewaking

Verdeler 8-zones



LA508

AIRTECT



ULTIMATE kunststof lekdetectie alarmsysteem

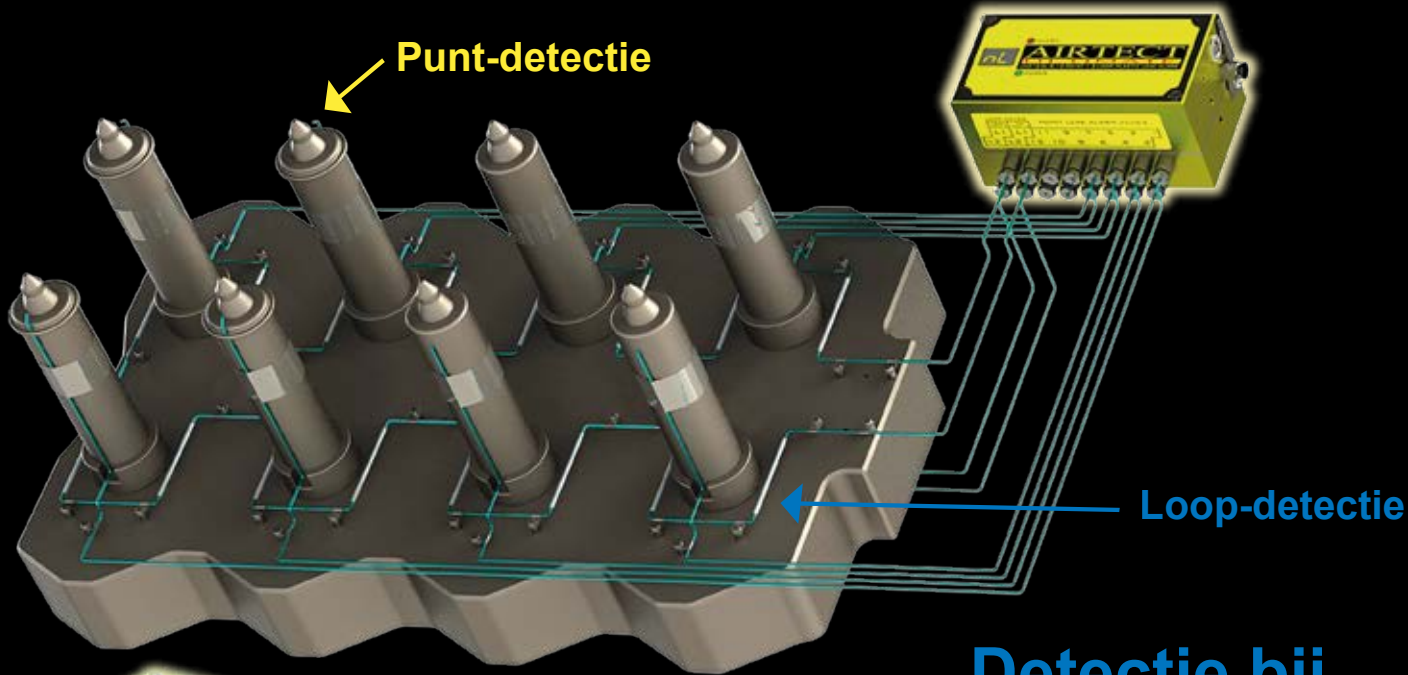

Detectie bij dichtdrukken en bij breuk.

AIRTECT ULTIMATE biedt **PUNT-Lekdetectie** plus **LOOP-Lekdetectie**
ULTIEME HOTRUNNER BESCHERMING!

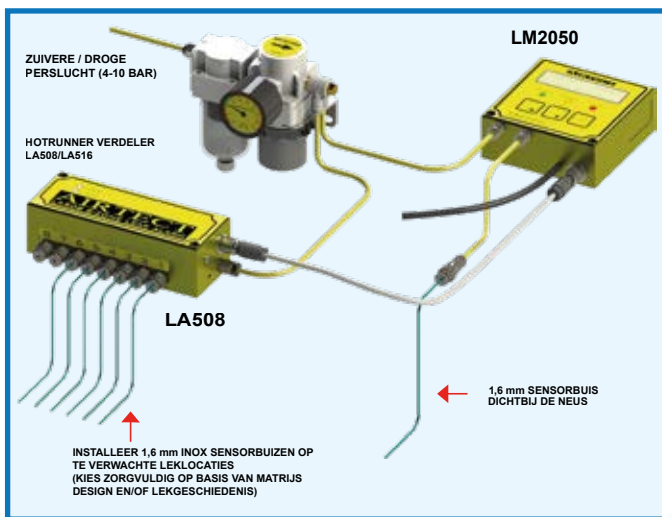

- Neus, cilinder en matrijs/hotrunnerbewaking tot 32 zones
- Vast of snelwisselsysteem
- Minimaal luchtverbruik
- Snelle detectie bij lekkage
- Bewaking van de matrijs-temperatuur
- Korte terugverdiëntijd
- Eenvoudige installatie
- Wereldwijd tevreden gebruikers

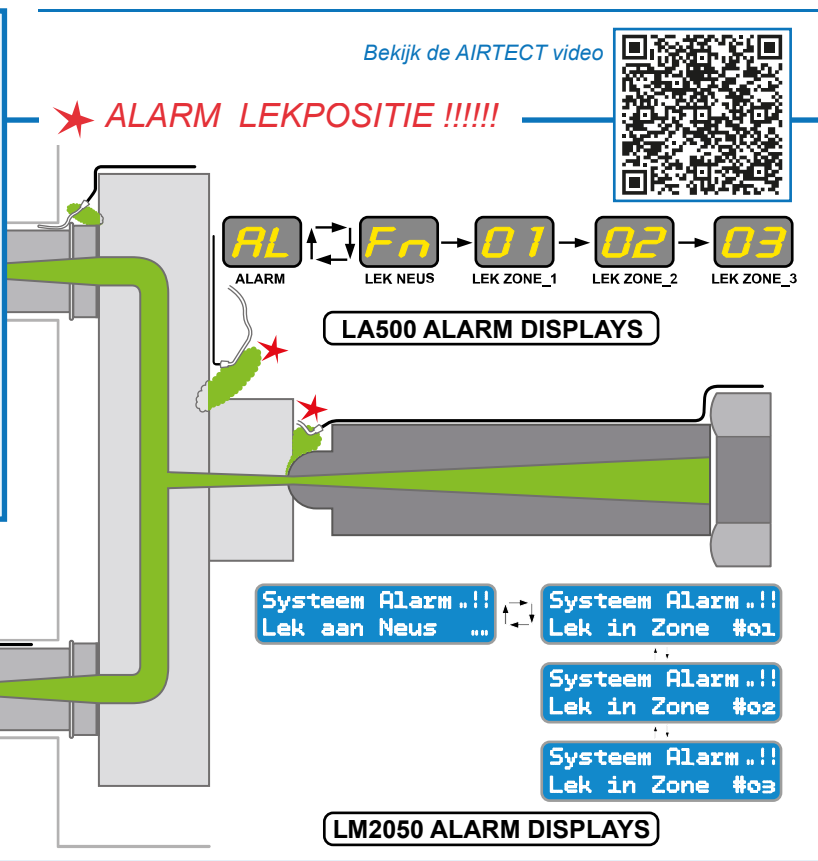

Reinigingscompound

4clean is een bijzonder effectief reinigingsmiddel om plasticeschroeven en -cilinders, spuitkoppen en hotrunners, snel, grondig en veilig schoon te maken bij kleur- en materiaalwisselingen.



Reg. Nr. 150995



Stap 1. Spoelen van oud materiaal met virgin



Einde stap 1



Stap 2. Reinigen met 4cleanmix, opnieuw komt veel oud materiaalkleur los



Spoelen van het losgeweekte materiaal met virgin



Herhalen reinigen met 4cleanmix



Spoelen van het losgeweekte materiaal met virgin



Spoelen met het nieuwe productiemateriaal



Gereed voor nieuwe productie



Stap 1. Spoelen met virgin



Stap 2. Reinigen met 4cleanmix



Stap 3. Spoelen met virgin



Nog verontreiniging? > herhaal vanaf stap 2
Schoon? > Nieuwe productie

Spoelen en reinigen van compound

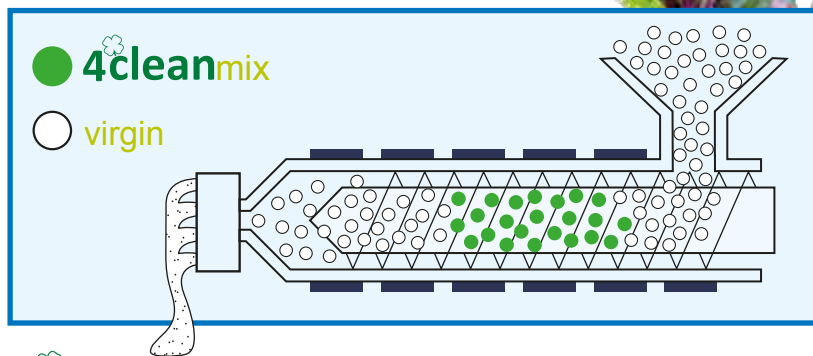

4cleanpure is de geconcentreerde vorm om 10% tot 15% toe te voegen aan het virgin materiaal dat u gaat verwerken. U creëert zo uw eigen mix speciaal voor de gewenste toepassing. Effectief tussen 80 °C tot 420 °C. Kan ook voor hotrunner en spuitkoppen (zonder filter) worden toegepast.

4cleanmix is de klaar-voor-gebruik variant, 4cleanpure met virgin. Direct inzetbaar dus tijdsbesparend. Temperatuurbereik 120 °C-320 °C en daarmee geschikt voor de meeste kunststoffen.

4clean^{NSF}

- Werkt bijzonder snel, zonder inwerktijd of temperatuurverhoging
- Eén type, als puur en als mix, geschikt voor alle overgangen
- Is geurarm, geen stank of kwalijke dampen
- Weinig nodig per materiaalwissel dus lage kosten
- **Is NSF FDA H2 goedgekeurd NSF Reg. Nr. 150995**



4clean werkt niet schurend en veroorzaakt daarom geen slijtage aan schroef of cilinder. Andere middelen bevatten vaak glasvezel waardoor deze schurend werken wat slijtage kan veroorzaken en ook is het middel zelf door het glasaandeel moeilijker te verwijderen.

Gebruik (zie foto's links)

Stap 1: Spoelen met virgin tot het grootste deel oud materiaal/kleur is verdwenen.

Stap 2: Reinigen met 4cleanmix.

Stap 3: Direct gevolgd door nogmaals spoelen met virgin.

Het 4clean zal het oude materiaal losweken en het virgin zal het transporteren.

Indien nodig de stappen 3 en 4 herhalen tot er geen oud materiaal meer los komt.